

Laine-efekt ehk meie projekti mõju

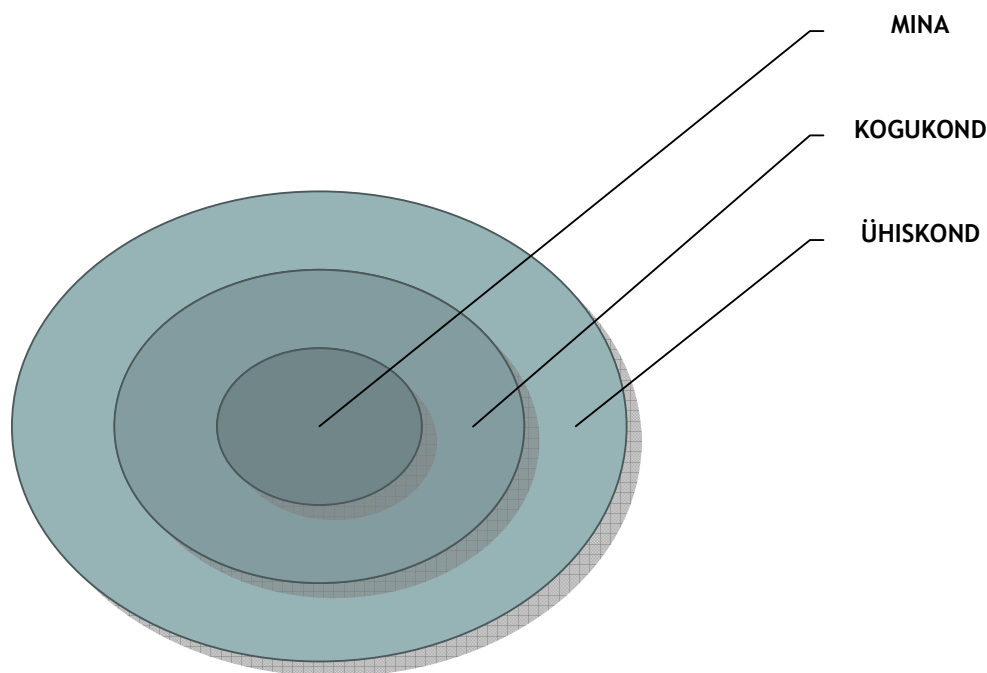

- ❖ **Mina- ehk individuaalse tasandi** mõju keskendub konkreetselt projektis osalejatele: mida me sellest õppisime, nii noored kui grupijuhid? Nt julgen nüüd rohkem inglise keeles suhelda, saan paremini aru, miks inimesed ühes või teises situatsioonis nii käituvad, oskan läbi viia tutvumismänge jne. Seda mõju on noortevahetuses kindlasti kõige rohkem.
- ❖ **Kogukonna tasandi** mõju keskmes on eelkõige piirkond, kus noortevahetus toimub või kust osalejad pärit on. Nt projekti ajal kutsume rahvusõhtutele ka kohalikud noored, peale projekti viime läbi koolis või noortekeskuses projekti tutvustava noorteõhtu, kirjutame sellest artikli, korraldame fotonäituse vm. Selle eesmärgiks on teavitada teisi, et meie saime millegi ägedaga hakkama, aga ka teil on selleks võimalus läbi Euroopa Noored (või mõne muu) programmi läbi.
- ❖ **Ühiskonna tasandi** mõju eesmärgiks on nõ otsustajaid (poliitikuid, ametnikke, organisatsioone jt) teavitada, mida te projektis avastasite, leidsite. Nt anname vallavalitsusele teada, miks siis noored ei viitsi aktiivselt poliitikaga tegeleda, saadame keskkonnaametile on projekti uurimistulemusd jm.

Erinevad võimalused laineharjal surfamiseks

Kuidas ma siis ikkagi saaksin oma projektist teistele teada anda? Selleks on erinevaid võimalusi.

- ❖ **Projekti nähtavus**
meediakajastused (nt artikkel, pressiteade, raadiointervjuu), logod
- ❖ **Tulemuste levitamine**
tulemuste jagamine ja tutvustamine läbi erinevate võimaluste: e-maili listid, koduleheküljed, foorumid, tulemuste levitamine, kohtumised, erinevad üritused
- ❖ **Tulemuste rakendamine**

tagada, et tulemused või tulemus oleks kasutatav teiste poolt, nende muutmise/sobivaks tegemine vastavalt vajadustele ja sihtgruppidele, teiste koolitamine ning kasutama suunamine

❖ Mitmekordistamine

tulemuste/ tulemuste kasutamine järgmistes projektides, tulemuste kasutamine teiste organisatsioonide poolt

❖ Kinnistamine

tulemuste ja kogemuste kasutamine sisendina või ettepanekuteks valdkonna arendamiseks

Abistavad küsimused loomaks projekti võimalikke „laineid” - kuidas me saame oma projekti mõju planeerida

Mida soovime projektiga saavutada?	Projekti eesmärgid ja tulusaajad
Mis on meie projekti tulemused? Millised tulemusi soovime teistega jagada ehk mis on väärt jagamist?	Tulemused, meie projekti sõnum
Kes peaksid olema/saama teadlikuks meie projektist ja selle tulemustest?	Sihtgrupid, sõnumisaajad
Missugune on neile selle edastamiseks kõige efektiivsem sõnum? Kuidas teha oma sõnum erinevatele sihtgruppidele sobivaks?	Sõnumi vastavus sihtgrupile
Millised on meie oskused tulemuste levitamiseks ning rakendamiseks?	Olemasolevad ressursid ja pädevused
Mida peab tegema projekti ajal, et tulemusi peale projekti levitada? Kes teeb mida?	Planeerimine ja ülesannete jagamine
Mis see maksab? Palju aega võtab?	Eelarve planeerimine ja kasutamine

Ja nüüd mõelge - mis on meie projekti mõju?

